



# Implementación de Intervenciones Breves en adicciones

## ¿Qué las hace efectivas?

Dra. Violeta Félix Romero

Dra. Silvia Morales Chainé

Dra. Kalina Isela Martínez Martínez

Traslación: Secuencia de eventos desde el descubrimiento del conocimiento hasta su adopción y uso en **escenarios naturales** de la vida cotidiana (Santoyo, 2012).

La investigación traslacional se orienta a la adopción de las **mejores prácticas** para la comunidad (Instituto Nacional de Salud de los Estados Unidos, 2012; Wolf, 2008).

# Proceso de traslación

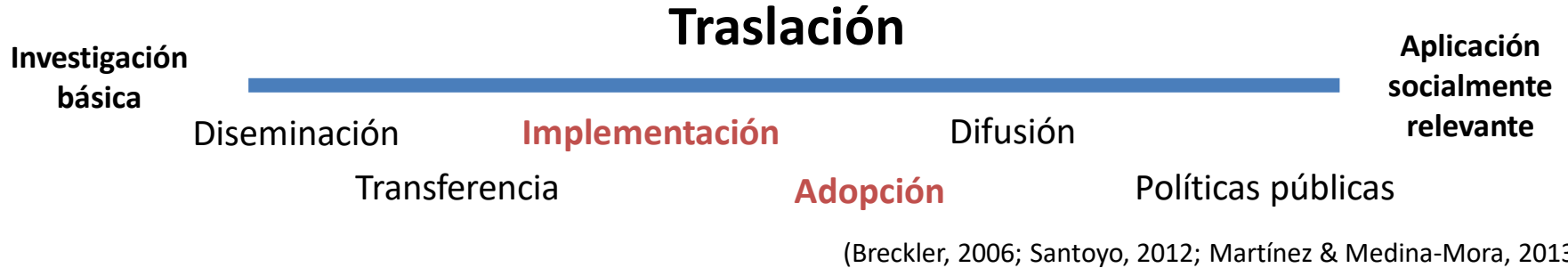

- Nivel de **evidencia** de las intervenciones breves: Nivel 1-2, ensayos clínicos aleatorizados y revisiones sistemáticas con meta-análisis (Oxford Center for Evidence Based Medicine, 2006).
- Relevancia de la **observación directa** de esta implementación en escenarios naturales.

# Barreras de la implementación y adaptaciones a las IB

## Barreras

- Tiempo o dificultad de evaluación (implementación)
- No recibir capacitación adecuada y/o suficiente (capacitación)
- Dificultad para adherirse a los procedimientos (recursos humanos)

## Adaptaciones



## Reporte de efectividad:

- 25% en el **número de las sesiones**.
  - 19% en la **duración de cada sesión**.
  - 18% en los **materiales**.
  - 15.6% en el **orden** de las sesiones.
- Suspensión: **61.6%**
  - Reducción: **73.3%**

# Entrenamiento de los profesionales de la salud

## Transferencia de las Intervenciones Breves para la Prevención de Recaídas en Adicciones

Publicación realizada en el marco del Grupo de Expertos en Reducción de la Demanda de la CICAD bajo la presidencia de Brasil

Auto-monitoreo del consumo

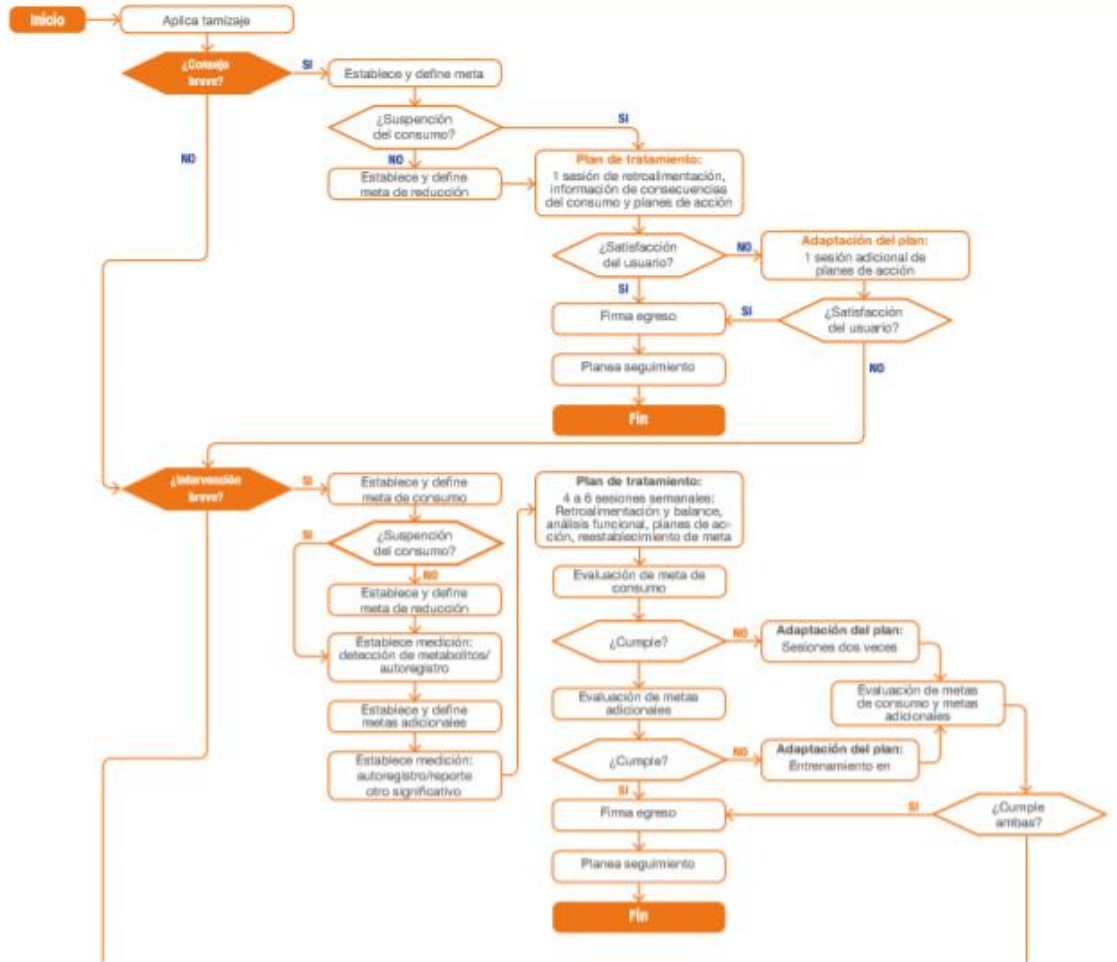

SECRETARÍA NACIONAL DE POLÍTICAS SOBRE DROGAS



Universidad Nacional Autónoma de México



OEA/CICAD

# Nivel de implementación

N= 329 díadas

## Predictores del egreso exitoso:

- Establecimiento de meta alternativa y de consumo
- Planeación de conducta alternativa
- Ensayos conductuales



Figura 1. Porcentaje de implementación en cada una de las áreas por tipo de egreso ( $p < .05$ )



Figura 2. Porcentaje de implementación en cada una de las áreas por consumo ( $p < .05$ )

## Predictores de abstinencia:

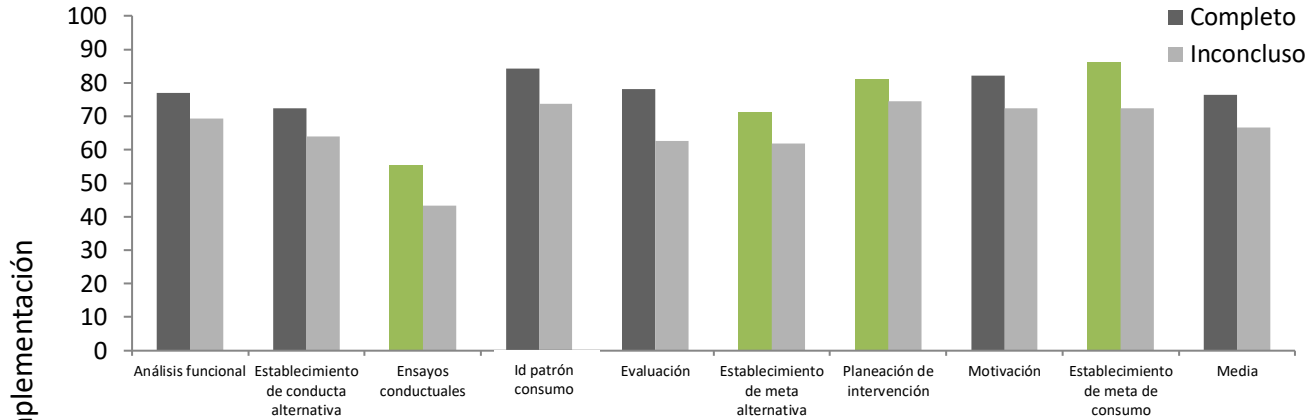
- Id de patrón de consumo (-)
- Motivación
- Establecimiento de meta de consumo

# **Etapas del proceso de intervención**

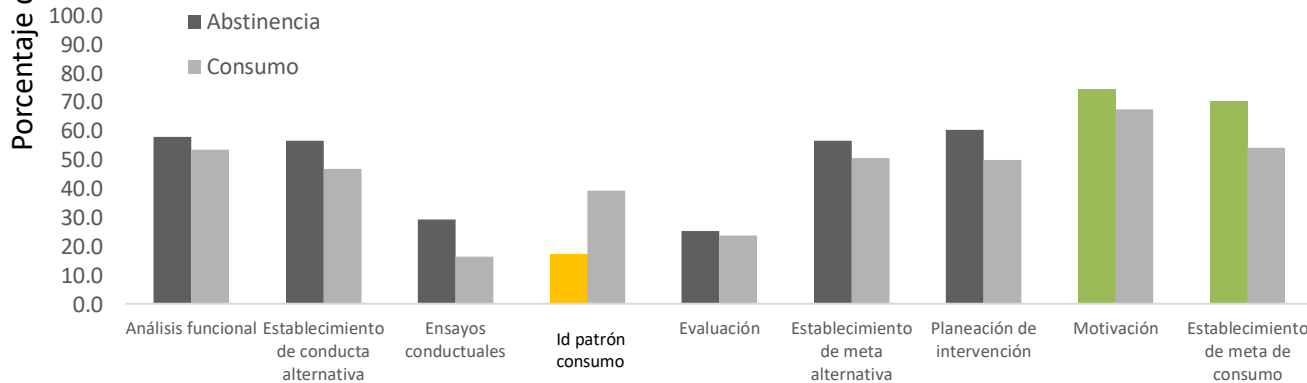
Actividades clínicamente relevantes (Froján et al., 2011)

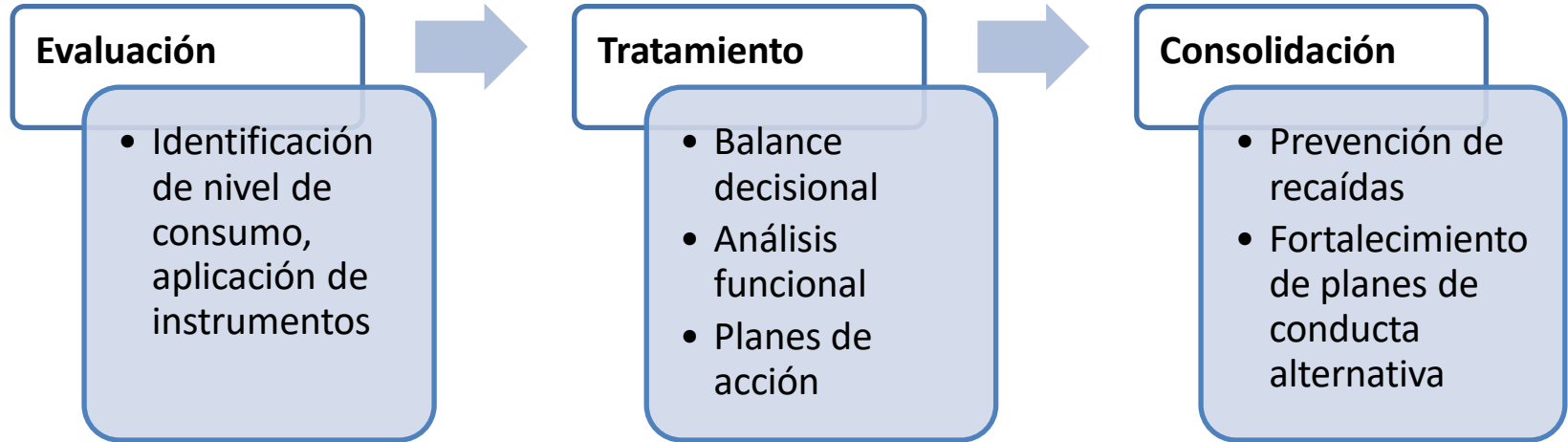

# Secuencias Evaluación

## Caso efectivo

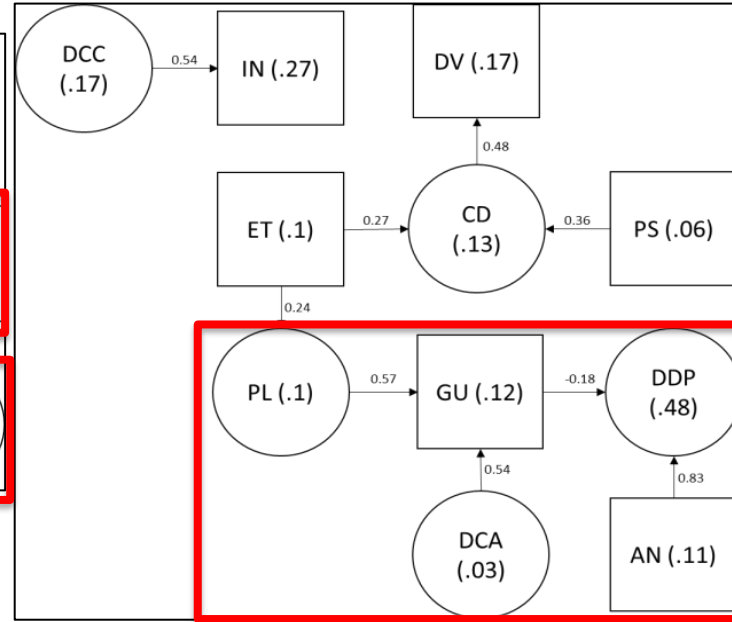
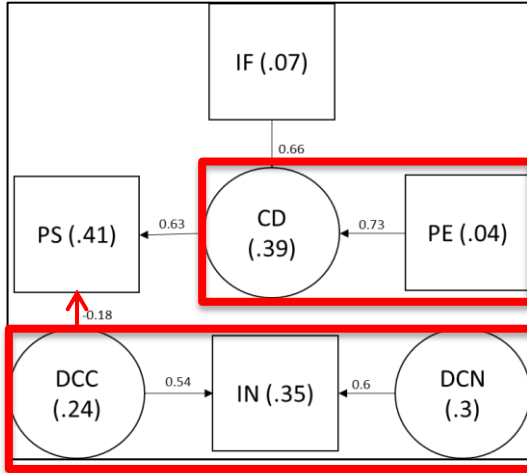

## Caso Deserción

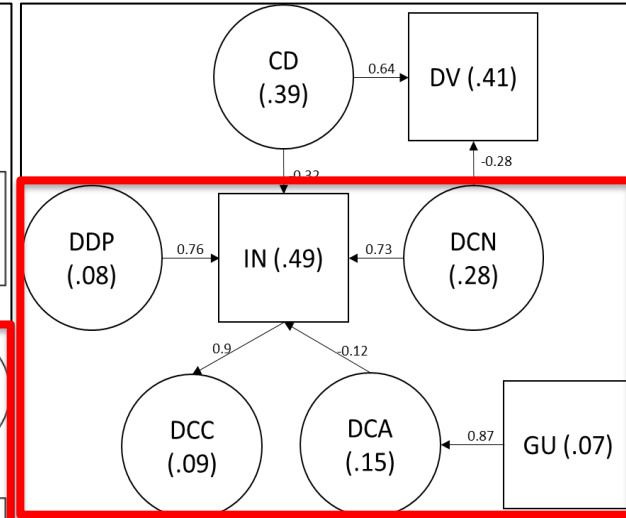

## Caso No efectivo

Profesional de la salud  Persona atendida 

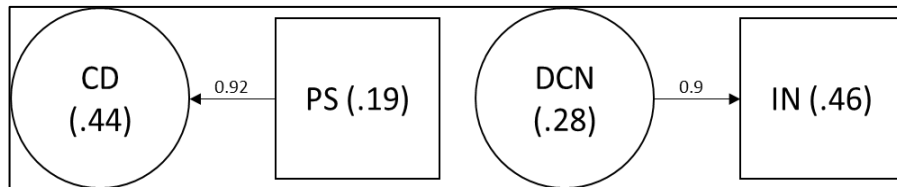

Interacción efectiva: identificar y analizar los estímulos **disparadores** del consumo y promover **planes de acción** y **ensayos** que consideren ese contexto.



# Secuencias Tratamiento

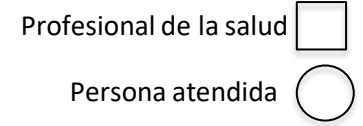

## Caso efectivo

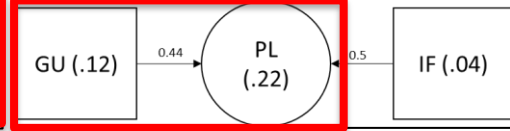
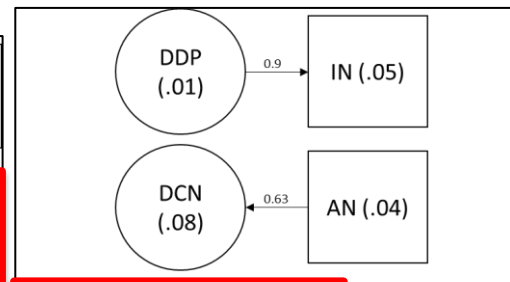
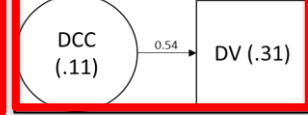
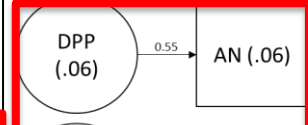
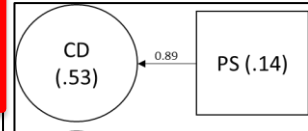
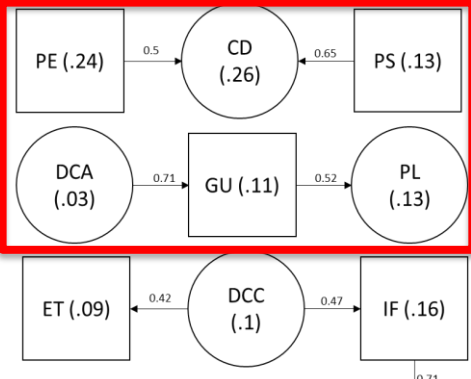

## Caso Deserción

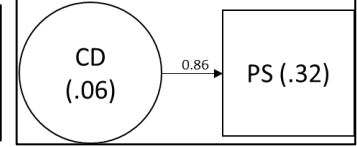
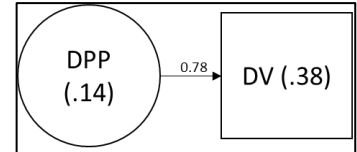

## Caso No efectivo

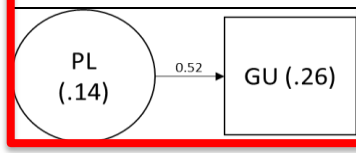
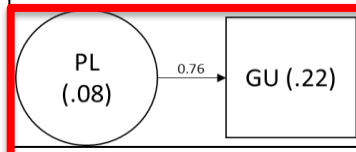
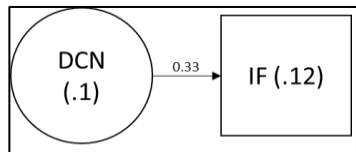
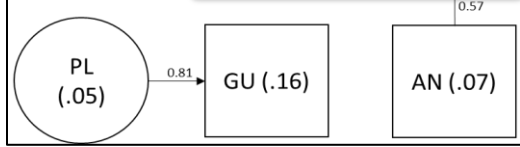
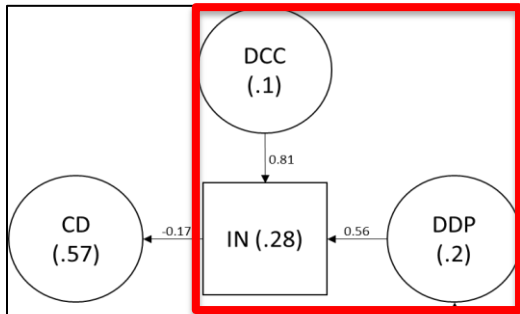

Interacción efectiva: **analizar y retroalimentar** a la persona atendida sobre planeación de conductas alternativas al consumo y la **promoción de ensayos** que retoman la especificidad de las situaciones de riesgo.

# Secuencias Consolidación

## Caso efectivo

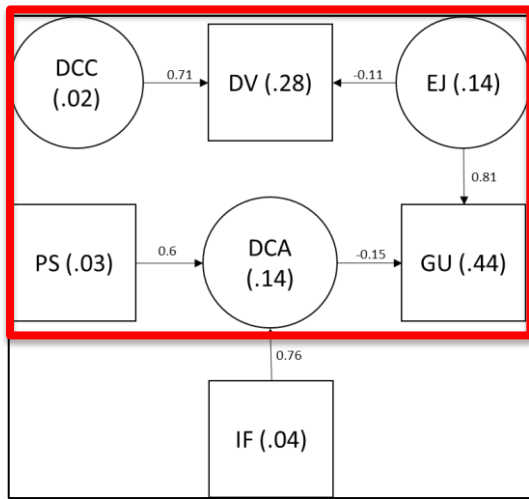
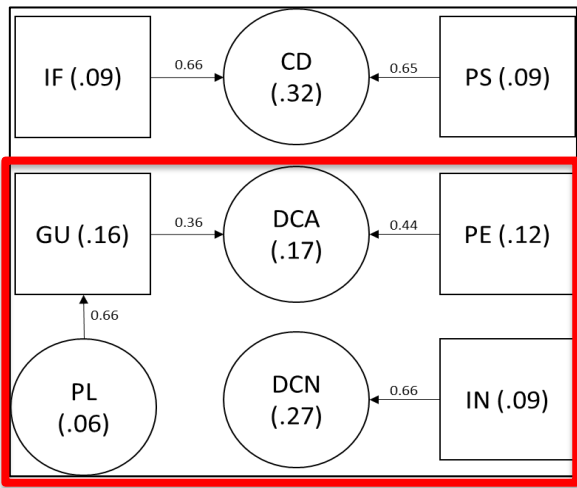

Profesional de la salud   
 Persona atendida

## Caso No efectivo

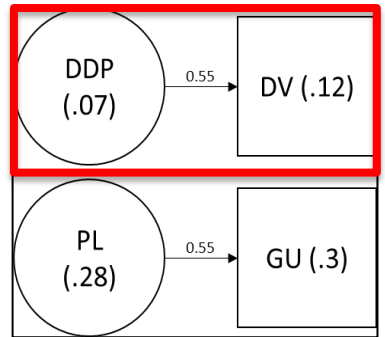
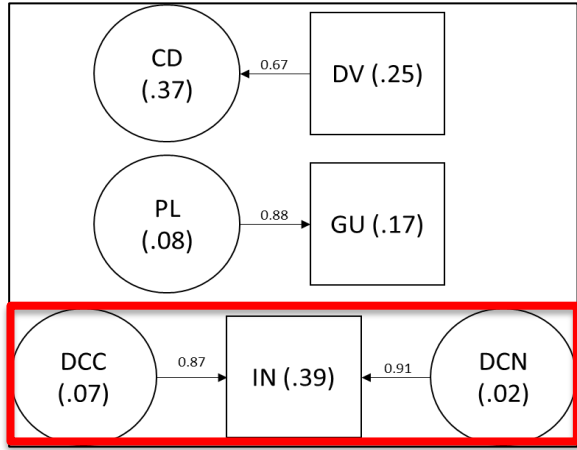

Interacción efectiva: mantener el uso de **ensayos conductuales** y la **planeación de conducta alternativa**, así como el **análisis de los disparadores** para la **prevención de recaídas**.

# ¿Qué procedimientos se relacionan con el cambio?

## Sobre implementación:

- Dosis mínima de implementación (70% general; de 50 a 80% en procedimientos específicos). **Relación dosis-impacto.**
- Procedimientos fundamentales:
  - Identificación y definición de **metas** claras de consumo y conducta alternativa.
  - Componente **motivacional.**
  - **Práctica** conductual de las habilidades para mantener reducción o abstinencia.

# ¿Cómo estos procedimientos generan el cambio? Microgénesis

## Sobre tendencia e interacción:

- **Proceso dinámico** con etapas clínicamente relevantes (Froján et al., 2011)
- Mayor cantidad de **patrones significativos** en los **casos efectivos**.
- **Patrones simples** en casos **no efectivos y de deserción, limitados** a devolver información y generar descripciones por parte de la persona vs **patrones complejos** en casos efectivos, dirigidos al **análisis específico, planeación y ejecución** de conducta alternativa.

# ¿Cómo estos procedimientos generan el cambio? Microgénesis

**Sobre proceso:** Momentos críticos de cambio (Fogel, 2011).

- **Evaluación:** indagar, obtener información sobre el problema y retroalimentar al usuario sobre ello.
- **Tratamiento:** análisis de las consecuencias del consumo, la planeación de conducta alternativa y la promoción de ensayos conductuales dentro de las sesiones
- **Consolidación:** continuar reforzando la planeación y el ensayo de conducta alternativa, retomando el análisis de los disparadores de consumo para prevenir su futura ocurrencia.

## Consideraciones:

- **Voluntad política:** Investigación como actividad útil y relevante para las instancias que implementan intervenciones breves.
- Uso de la **tecnología** como mecanismo de disseminación y monitoreo.

## Cursos de acción:

- Desarrollo de estrategias de **monitoreo, supervisión** y retroalimentación de la implementación de intervenciones en adicciones y otros padecimientos de salud mental.



# Traslación

Investigación  
básica



Aplicación  
socialmente  
relevante

Diseminación

Implementación

Difusión

Transferencia

Adopción

Políticas públicas



# Gracias por su atención



Organización de los Estados Americanos



Comisión Interamericana para el Control del Abuso de Drogas



[violeta.flix@gmail.com](mailto:violeta.flix@gmail.com)



Antzi Vallejo

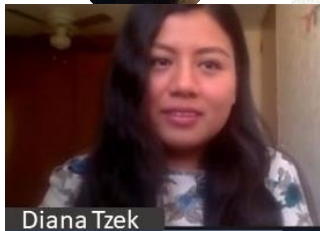

Diana Tzek



Karla Campos

